

70104/70103
70204/70203
70304/70303

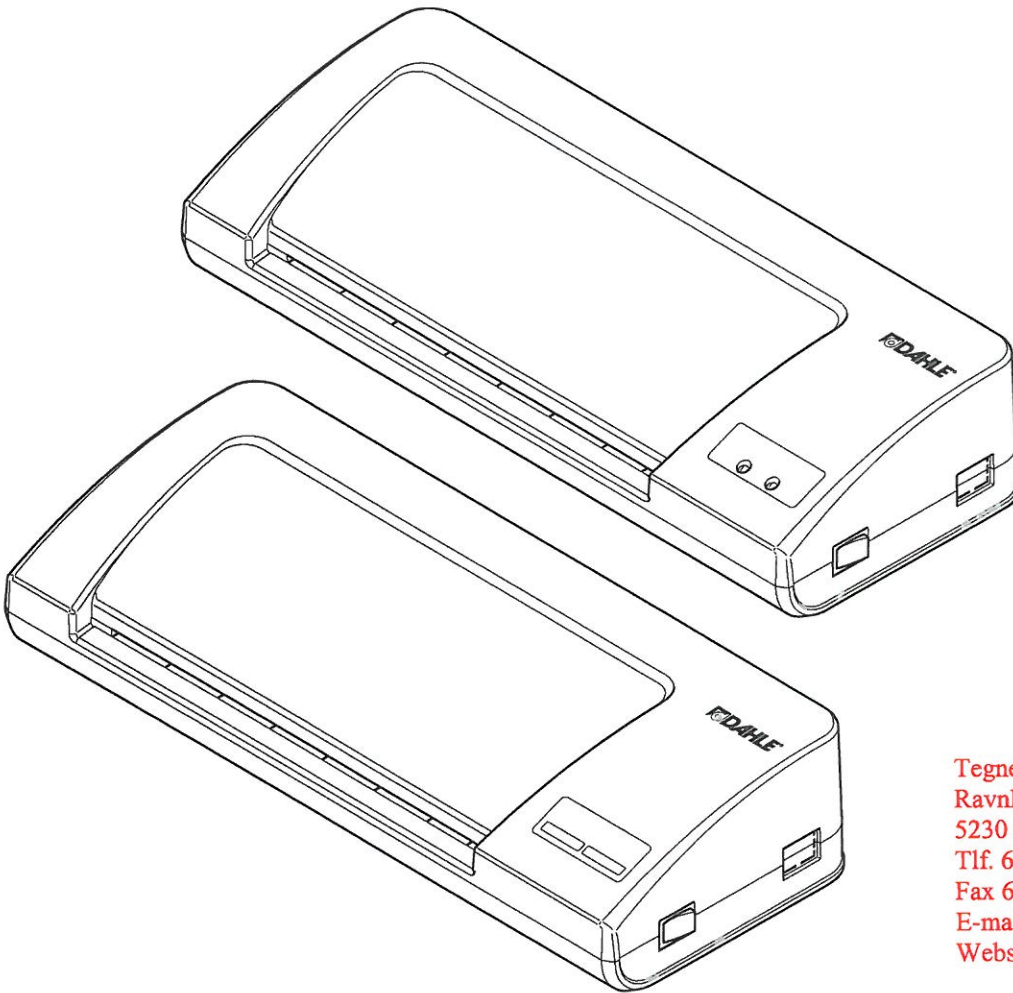

Tegne- og Kontorleverandøren A/S
Ravnholtvænget 4
5230 Odense M
Tlf. 6611 3607
Fax 6613 9307
E-mail: salg@tegneogkontor.dk
Webshop: www.tegneogkontor.dk



DAHLE®

da Betjeningsvejledning



GIV AGT!

Læs brugsanvisningen og sikkerhedsanvisningerne til lamineringsmaskinen opmærksomt igennem, FØR den tages i brug.



Anvisningerne skal anvendes!

Opbevar brugsanvisningen til senere brug.

Indholdsfortegnelse

1	Vigtige oplysninger	25
1.6	Tekniske data	27
1.7	Pakkens indhold	88
2	Betjening	89
2.1	Ibrugtagning	89
2.5	Varmlamining	90
2.6	Koldlamining	91
3	Vedligeholdelse / fejlafhjælpning	93
3.1	Afhjælpning af dokumentkø	93
3.2	Rengøring af apparatet	93

- Brug kun væsker og gasser ved apparatet, som opfylder DAHLEs retningslinjer!
- Apparatet må ikke åbnes!
- Apparatet må kun benyttes i lukkede rum ved 10°C til 25°C (50°F til 77°F) og ved en ikke-kondenserende luftfugtighed på mellem 15% og 95%!
- Tjek, at strømforsyningen er sikret på bygnings-siden: maks. 16A (US maks. 20A).
- Stil tænd-/sluk-kontakten på "OFF" efter lamineringen og træk stikket ud af stikkontakten.
- Apparatet er ikke beregnet til at blive brugt af personer (herunder børn) med begrænsede fysiske evner, sansefunktioner eller mentale færdigheder eller manglende erfaring og viden, medmindre de arbejder under opsyn eller får udførlig vejledning i brugen af maskinen af en sikkerhedsansvarlig person.

1.3 Vigtige oplysninger om koldlamining

GIV AGT! Hvis lamineringsmaskinen kort forinden er blevet anvendt til varmlamining, skal maskinen afkøle i mindst 30 minutter, før du anvender den til koldlamining.

GIV AGT! Der skal anvendes specielle folier til koldlamining.

GIV AGT! Før altid først lamineringsfoliens lukkede side ind i lamineringsmaskinen.

1.4 Vigtige oplysninger om varmlamining

GIV AGT! Se opvarmningstiden for din model i de tekniske data.

GIV AGT! Anvend udelukkende folielommer til varmlamining, der udtrykkeligt er beregnet til varmlamining

GIV AGT! Før altid først lamineringsfoliens lukkede side ind i lamineringsmaskinen.

GIV AGT! Fjern omgående den laminerede folie fra udgangsåbningen for at undgå udtværing og dannelse af bobler.

1.1 Tilsigtet anvendelse, garanti

Lamineringsmaskinen er kun beregnet til varm- og koldlamining af folier. Man kan laminere fotos, visitkort, dokumenter, osv. Lamineringsdokumenterne må ikke være større end angivet.

Slid, beskadigelse på grund af forkert anvendelse samt indgreb udført af tredjemand er hverken omfattet af garantien eller producentens hæftelse. Lamineringsmaskinen er beregnet til privat brug og i et normalt kontormiljø.

1.2 Sikkerhedsanvisninger

- Stil ikke apparatet i nærheden af en varmekilde!
- Stil apparatet på de dertil beregnede fødder på et ikke-brændbart underlag!
- Tildæk ikke apparatet, og sørg for tilstrækkelig luftcirkulation!
- Laminer ikke metalgenstande!

Tegne- og Kontorleverandøren A/S

Ravnholtvænget 4

5230 Odense M

Tlf. 6611 3607

Fax 6613 9307

E-mail: salg@tegneogkontor.dk



Webshop: www.tegneogkontor.dk



GIV AGT! (kun for 70104/70103)! Vent ved anvendelse af 2x125 micron lamineringsfolier endnu 3-5 minutter efter READY-LEDen er begyndt at lyse, for at opnå et bedre lamineringsresultat.

1.5 Forklaring af symboler

-  **Vigtige oplysninger**
-  Læs brugeroplysninger/sikkerhedsanvisninger
-  **GIV AGT!**
-  Må ikke anvendes i nærheden af ætsende stoffer.
-  Stil apparatet, så det står stabilt!
-  Må ikke anvendes i nærheden af brandbare væsker og gasser.
-  Brug ikke apparatet uden opsyn!
-  Må ikke udsættes for fugt!
-  Denne lamineringsmaskine er ikke beregnet til at blive brugt af børn (produktet er ikke legetøj)!
-  Rør ikke ved papirtilførslen med hænderne.
-  Rør ikke ved papirtilførslen med beklædningsgenstande!
-  Rør ikke ved papirtilførslen med håret!
-  Hold spraydåser fjernt fra apparatet!
-  Fjern clips og hæfteklammer før makuleringen!
-  Før ikke disketter/cd'er/dvd'er ind i apparatet!

-  Træk stikket ud af stikkontakten i tilfælde af driftsforstyrrelser eller under vedligeholdelsesarbejde!
-  Automatisk indtrækning
-  Stik tjener som skilleanordning i strømforstyrrelser.
-  Stikdåsen til lysnettet skal altid være let tilgængelig!
-  Betjening
-  Standby
-  I brug
-  Varmlaminering
-  Koldlaminering
-  Vent, indtil driftstemperaturen til koldlaminering er nået.
-  Vent, indtil driftstemperaturen til varmlaminering er nået.
-  Apparatet må ikke tildækkes. Sørg for tilstrækkelig luftcirkulation!
-  Læg det emne, der skal lamineres, ind midt i folien!
-  Før lamineringsfolien ind i indføringsspalten i henhold til markeringerne!
-  Vedligeholdelsesanvisninger / fejlafhjælpning

Tegne- og Kontorleverandøren A/S
 Ravnholtvænget 4
 5230 Odense M
 Tlf. 6611 3607
 Fax 6613 9307
 E-mail: salg@tegneogkontor.dk
 Webshop: www.tegneogkontor.dk



**1.6 Tekniske data - med forbehold for tekniske ændringer!**

Model	70104	70103	70204
maks. bredde Lamineringsfolier	A4 230 mm/9,0"	A3 325 mm/12,8"	A4 230 mm/9,0"
maks. laminerbar tykkelse	0,5 mm		
maks. lamineringsfolietykkelse	2x80 micron / 2x125 micron		
Mærkespænding	220-240 V~; 50-60 Hz		
Strømforbrug	1,3 A	1,7 A	2,5 A
Strømforbrug/Opvarmningstid	1,3 A	1,7 A	6,1 A
Strømforbrug	265 W	365 W	575 W
Strømforbrug/Opvarmningstid	265 W	365 W	1400 W
Opvarmningstid	3-5 minutter	3-5 minutter	30 sekunder
Lamineringshastighed	250 mm/min	250 mm/min	500 mm/min
Automatisk slukning, hvis apparatet ikke bliver brugt	nej	nej	efter 30 minutter
Koldlamining	ja	ja	nej
Vægt	1,25 kg	1,7 kg	1,5 kg
Dimensioner	Bredde: 360mm Dybde: 150mm Højde: 78mm	Bredde: 454mm Dybde: 150mm Højde: 78mm	Bredde: 360mm Dybde: 150mm Højde: 78mm

Model	70203	70304	70303
maks. bredde Lamineringsfolier	A3 325 mm/12,8"	A4 230 mm/9,0"	A3 325 mm/12,8"
maks. laminerbar tykkelse	0,5 mm		
maks. lamineringsfolietykkelse	2x80 micron / 2x125 micron		
Mærkespænding	220-240 V~; 50-60 Hz		
Strømforbrug	2,5 A	2,5 A	2,5 A
Strømforbrug/Opvarmningstid	6,1 A	6,1 A	6,1 A
Strømforbrug	575 W	575 W	575 W
Strømforbrug/Opvarmningstid	1400 W	1400 W	1400 W
Opvarmningstid	40 sekunder	30 sekunder	40 sekunder
Lamineringshastighed	500 mm/min	500 mm/min	500 mm/min
Automatisk slukning, hvis apparatet ikke bliver brugt	efter 30 minutter	efter 30 minutter	efter 30 minutter
Koldlamining	nej	nej	nej
Vægt	2,0 kg	2,0 kg	2,6 kg
Dimensioner	Bredde: 454mm Dybde: 150mm Højde: 78mm	Bredde: 360mm Dybde: 150mm Højde: 78mm	Bredde: 454mm Dybde: 150mm Højde: 78mm

 Aflever lamineringsmaskinen korrekt og miljøvenligt på en autoriseret genbrugsplads. Bortskaf ingen dele af lamineringsmaskinen eller emballagen sammen med husholdningsaffaldet.

Tegne- og Kontorleverandøren A/S
Ravnholtvænget 4
5230 Odense M
Tlf. 6611 3607
Fax 6613 9307
E-mail: salg@tegneogkontor.dk
Webshop: www.tegneogkontor.dk



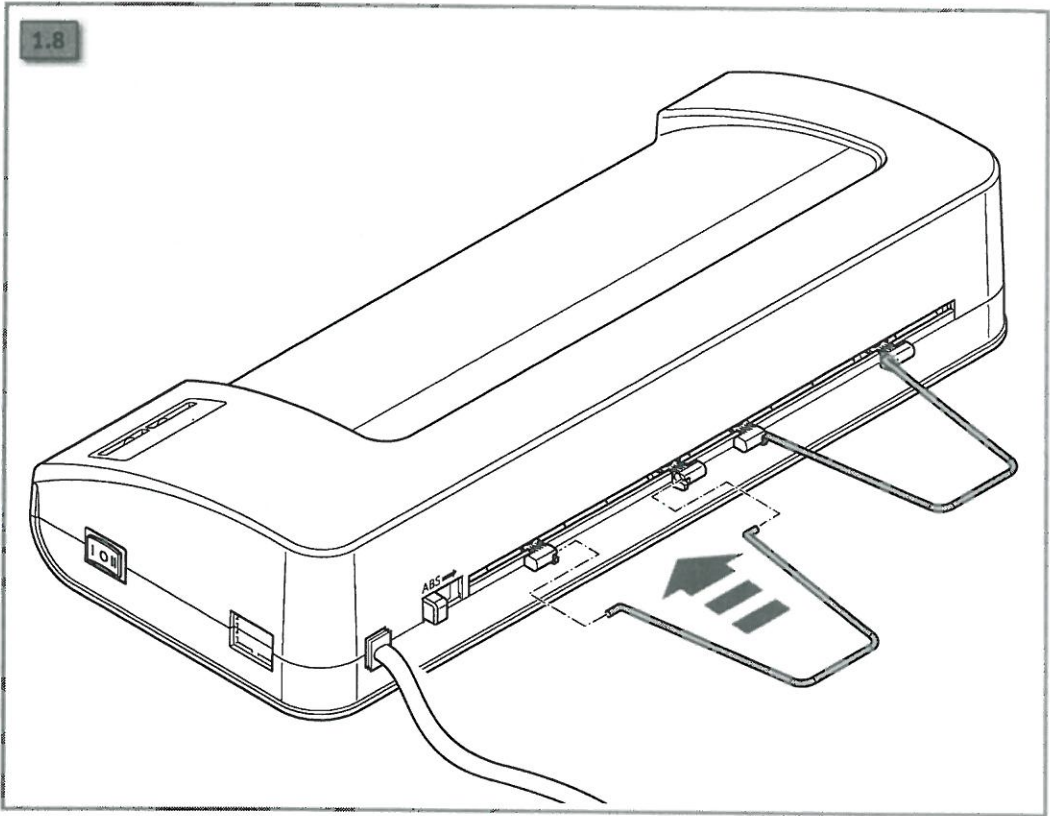
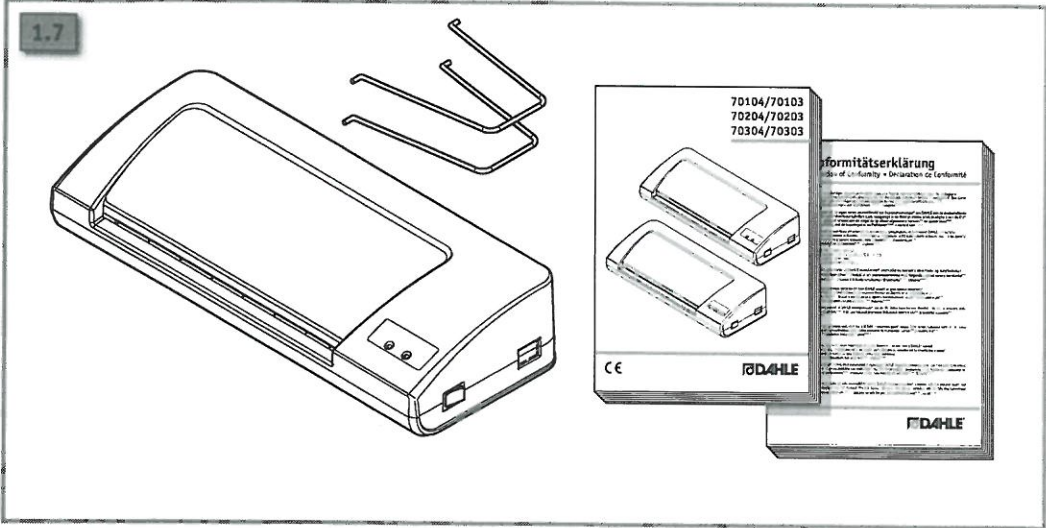

Tegne- og Kontorleverandøren A/S
Ravnholtvænget 4
5230 Odense M
Tlf. 6611 3607
Fax 6613 9307
E-mail: salg@tegneogkontor.dk
Webshop: www.tegneogkontor.dk



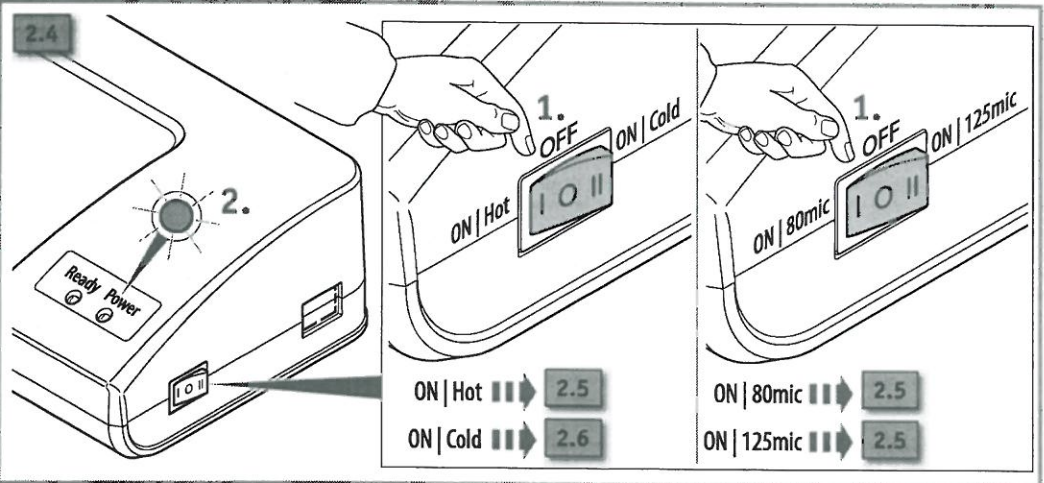
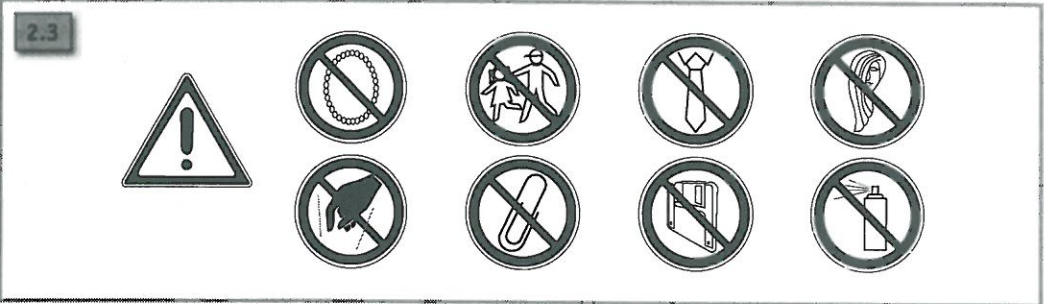
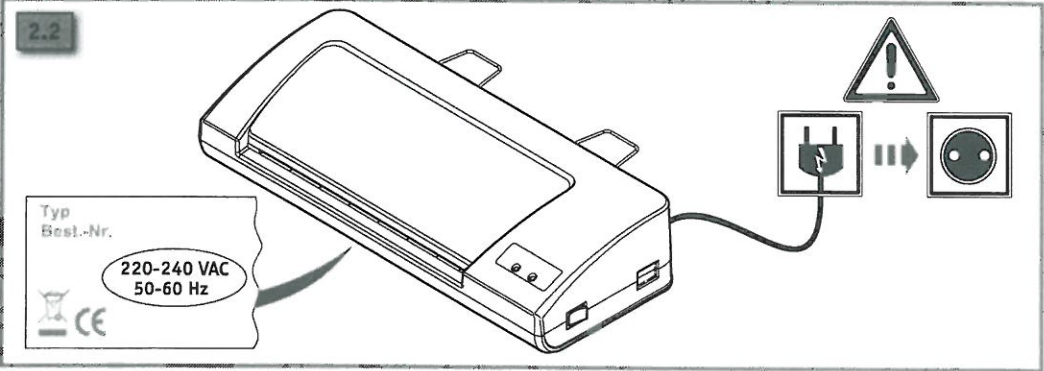

Tegne- og Kontorleverandøren A/S
 Ravnholtvænget 4
 5230 Odense M
 Tlf. 6611 3607
 Fax 6613 9307
 E-mail: salg@tegneogkontor.dk
 Webshop: www.tegneogkontor.dk



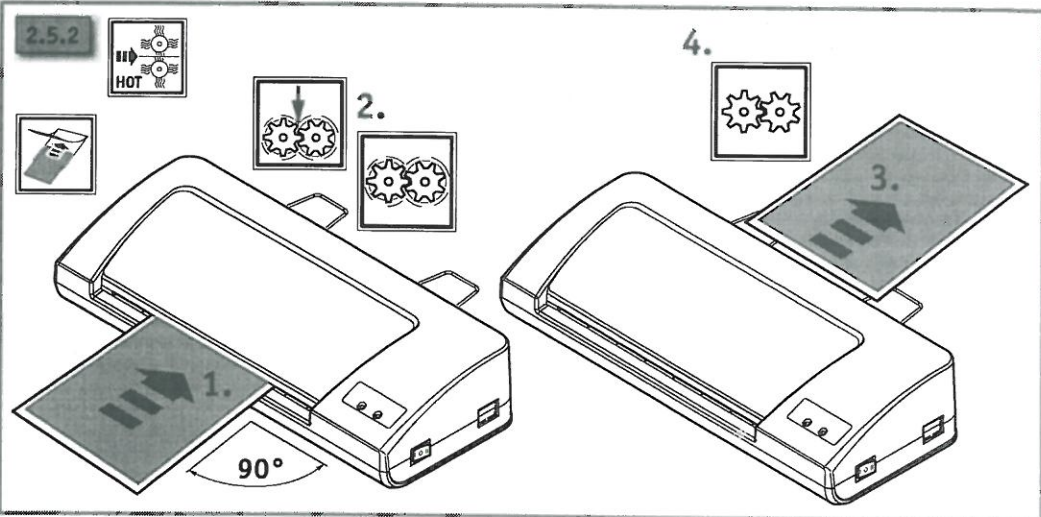
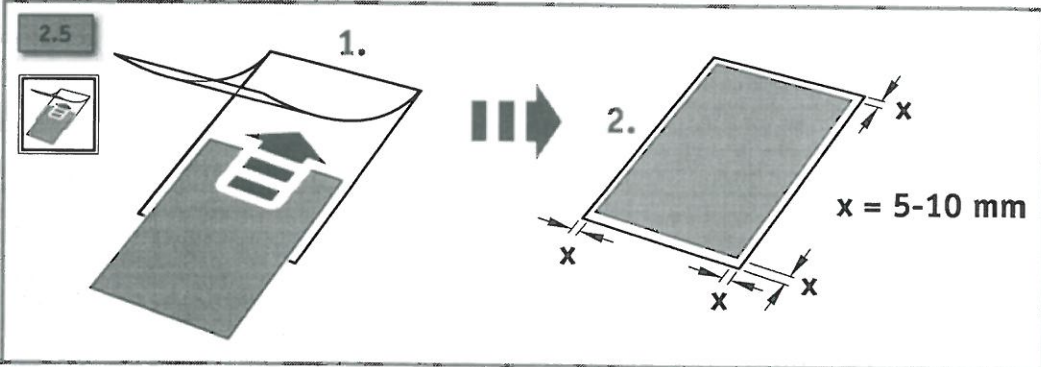
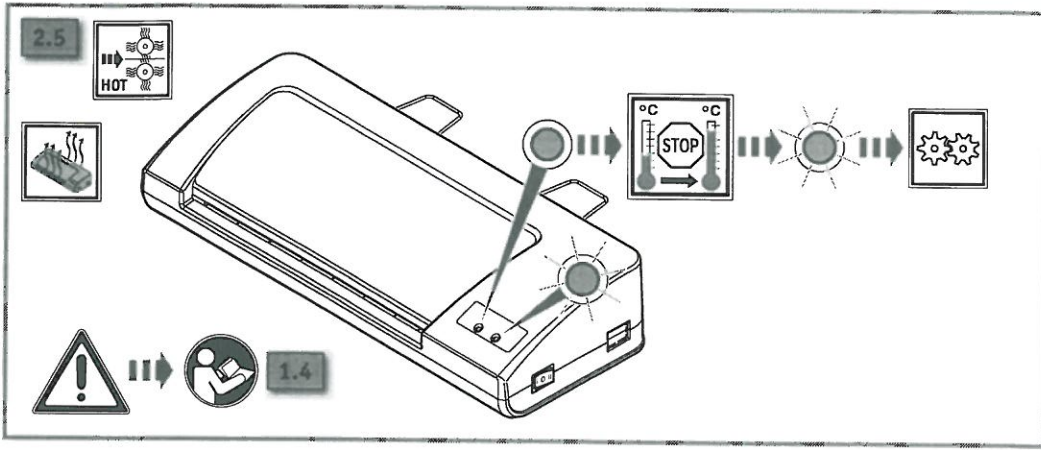

Tegne- og Kontorleverandøren A/S
 Ravnholtvænget 4
 5230 Odense M
 Tlf. 6611 3607
 Fax 6613 9307
 E-mail: salg@tegneogkontor.dk
 Webshop: www.tegneogkontor.dk



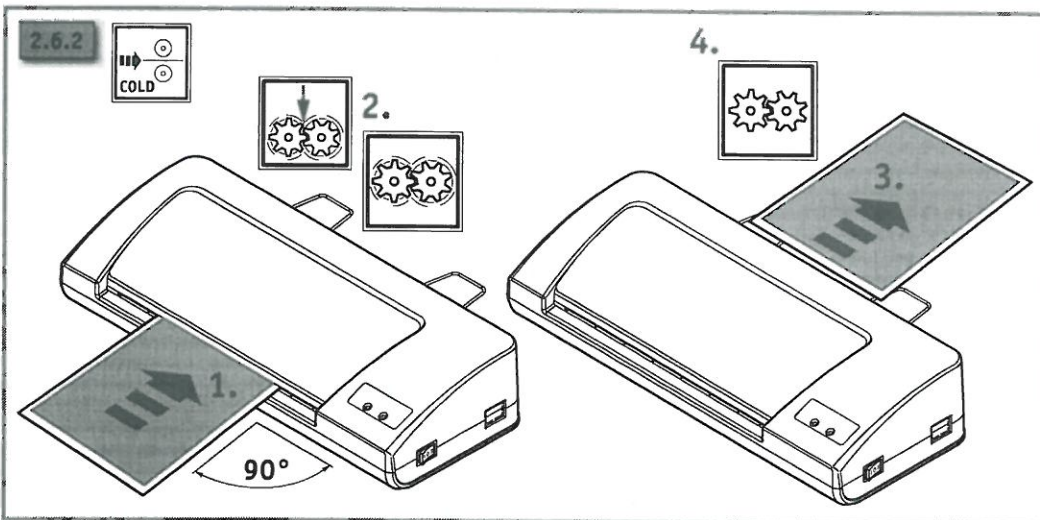
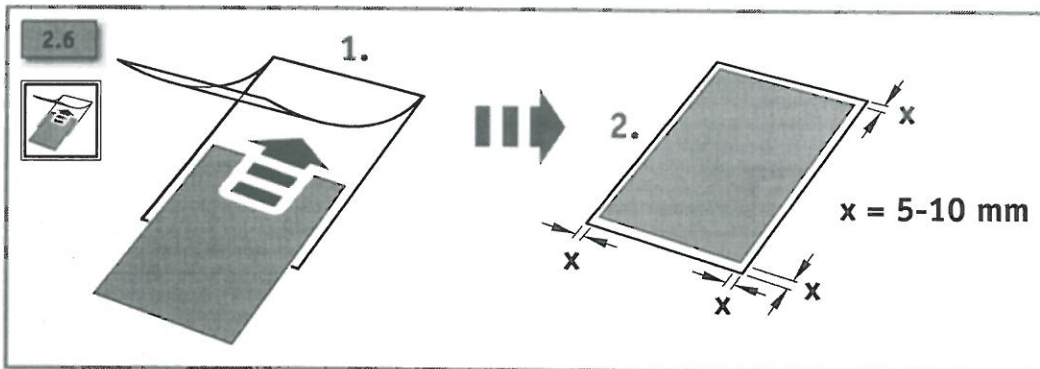
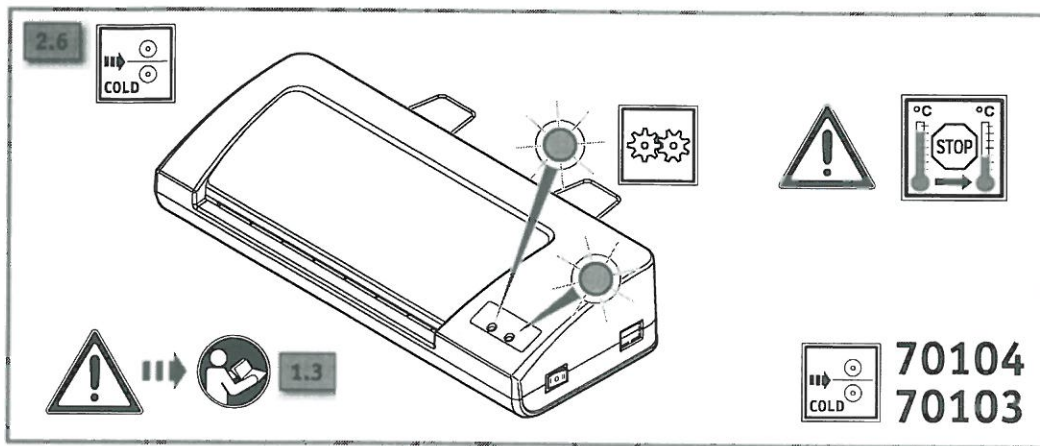

Tegne- og Kontorleverandøren A/S
 Ravnholtvænget 4
 5230 Odense M
 Tlf. 6611 3607
 Fax 6613 9307
 E-mail: salg@tegneogkontor.dk
 Webshop: www.tegneogkontor.dk



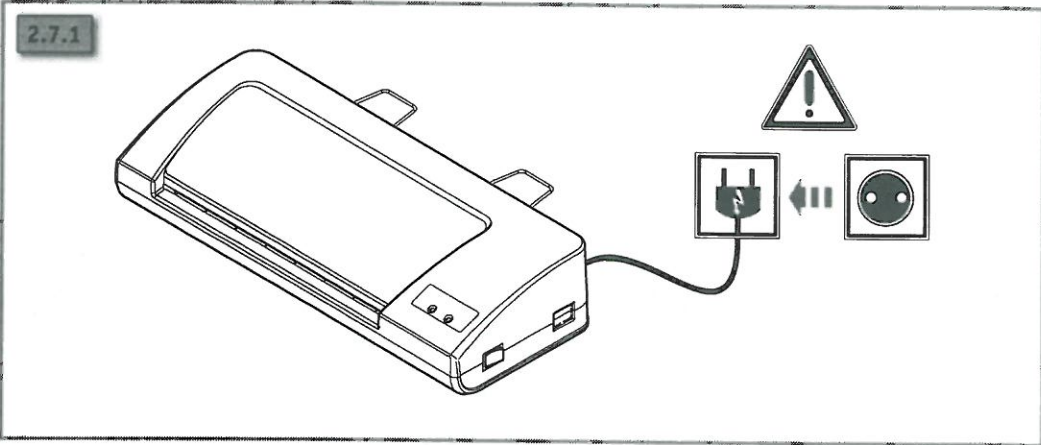
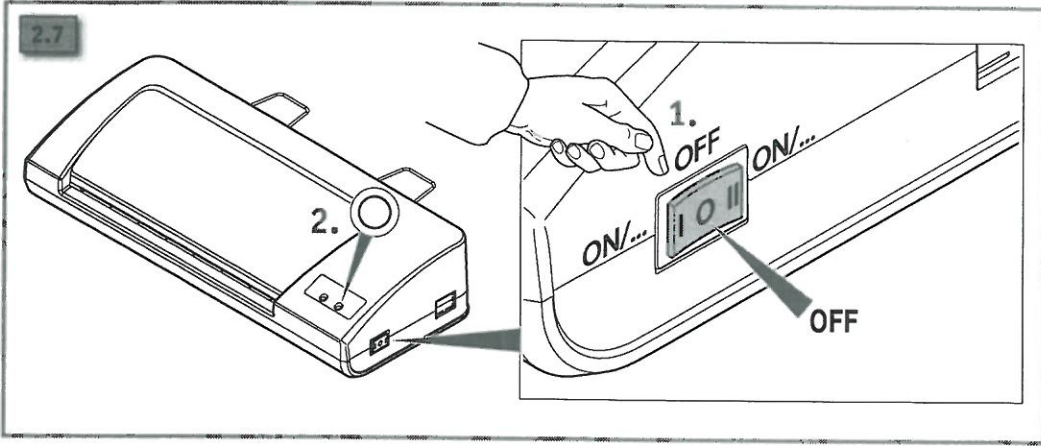

Tegne- og Kontorleverandøren A/S
Ravnholtvænget 4
5230 Odense M
Tlf. 6611 3607
Fax 6613 9307
E-mail: salg@tegneogkontor.dk
Webshop: www.tegneogkontor.dk



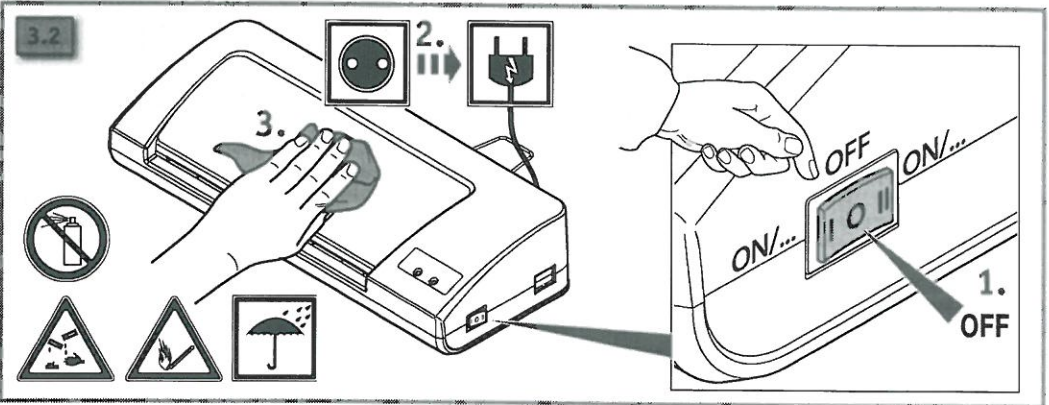
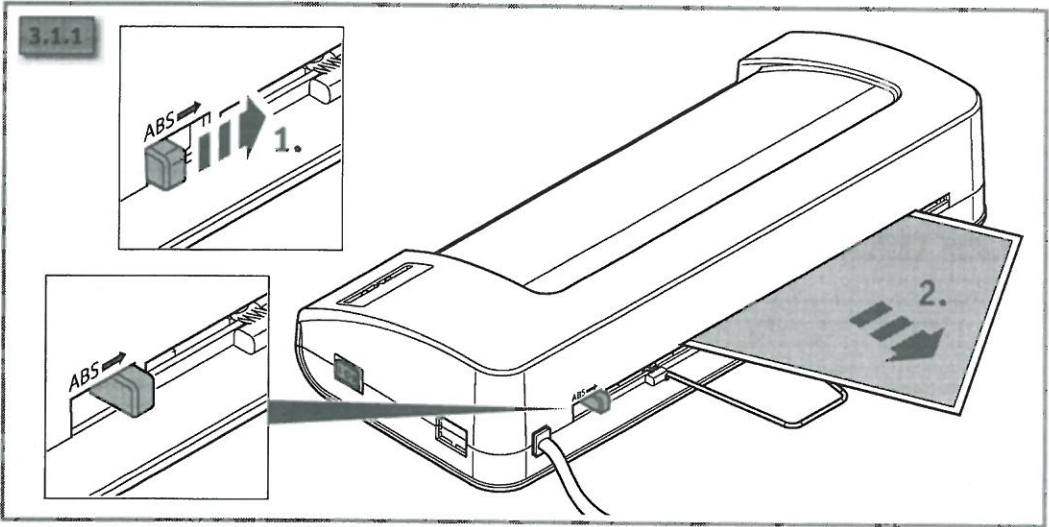
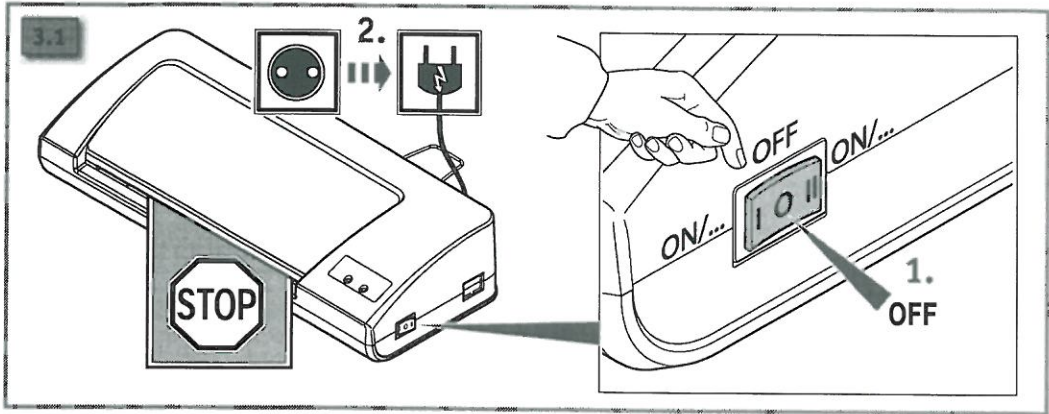

Tegne- og Kontorleverandøren A/S
 Ravnholtvænget 4
 5230 Odense M
 Tlf. 6611 3607
 Fax 6613 9307
 E-mail: salg@tegneogkontor.dk
 Webshop: www.tegneogkontor.dk

